



PMA Evolution

El nuevo estándar de PMA
Económica. Eficiente.
Efectiva.

Simplifying Progress

SARTORIUS

Mezcla de Pintura Eficiente y Sencilla

Incremente la eficiencia de su mezclado de pintura reduciendo sus costes. Beneficiarse de los resultados precisos, fiables y rápidos de la nueva PMA Evolution. Su legibilidad superior, tanto desde un ángulo como a distancia, la hace una práctica herramienta con la que trabajar y un ahorro de su tiempo. Con una variedad de accesorios, usted podrá mejorar la funcionalidad de esta balanza de alta calidad Made in Germany.

- Mejora de los mecanismos de seguridad
- Cumple con las Regulaciones Internacionales
- Software PMA Management exclusivo

Módulo de Mezclado Interno

Módulo de mezclado integrado para el procesamiento de la formulación independiente de un PC

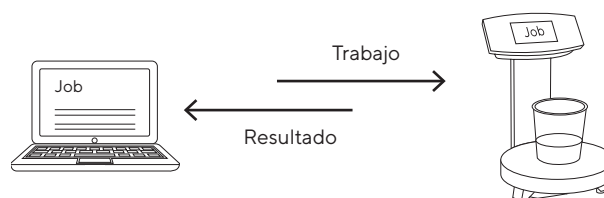

Aplicaciones Integradas

- Función de recalculación en caso de exceso de vertido de un componente
- Cálculo del factor para adaptar una fórmula a cualquier tamaño de envase deseado
- La báscula puede calibrarse externamente con 1 kg, 2 kg o 5 kg
- La resolución de 0,1 g se puede cambiar manualmente a 0,05 g para un rango de hasta 999,95 g. El rango fino se puede utilizar hasta el máximo de capacidad a través de la tara

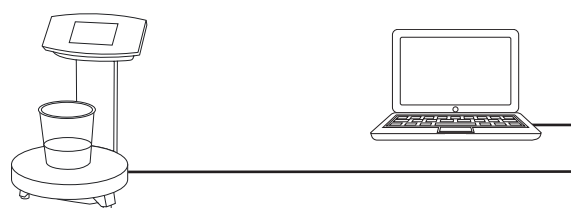

Instalación Increíblemente Rápida

- Un único cable para alimentación y transferencia de datos vía USB
- El driver de USB está certificado por Microsoft® para que la instalación sea conectar y trabajar



SARTORIUS

F >O/T< ↔

02 Max: 1500 g d= 0.1g

COMP2

⏻ C ^ v OK Ex

PMA EVOLUTION

Entorno de Trabajo Limpio

- Pantalla de vidrio plana resistente a disolventes y plato de pesaje de acero inoxidable para una limpieza fácil



- Interfaz protegida contra derrames en la parte superior trasera



- Uso de cubiertas protectoras para la pantalla, la columna y el plato de pesaje para evitar manchas



Nuevo Visor de Alto Contraste

- Ángulo de visión amplio y legibilidad perfecta, incluso a distancia



- Sensor de tacto con retroalimentación visual





- Gráfico de barras con la funcionalidad de zoom como asistente en la dosificación | indicador de capacidad



Funciones Adicionales

Prevención del Uso No Autorizado

- Función instantánea para el bloqueo del menú: se activa manualmente presionando el símbolo del candado
- Función de bloqueo de comunicación: Bloqueo automático de la pantalla si no hay comunicación entre la báscula y la PC



- Protección contra robo con un punto de fijación en la parte posterior



Cumple con las Regulaciones Internacionales

- De conformidad con las regulaciones legales
- Certificada a prueba de explosión



Software PMA Management exclusivo

- Configuración de la báscula fácilmente ajustable con un menú intuitivo
- Introducción de texto para mensajes de pesaje personalizados (ej. marca)
- Aplicación de conteo básico, p. ej. para control de inventario

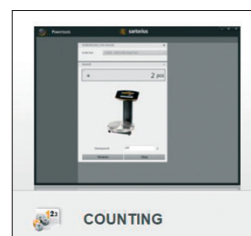

Accesorios Funcionales

Mantenga su PMA Evolution funcionando como nueva por muchísimo tiempo: con cubiertas protectoras para proteger su báscula de manchas de pintura y pesas para recalibrarla. Vea qué otros accesorios útiles podrían ser prácticos para usted.

Cubiertas protectoras

Cubierta protectora para la pantalla (juego de 10)	YDC03PMA10
Cubierta protectora para la columna (juego de 10)	YDC03PMA-CO10
Cubierta protectora para el plato de pesaje (juego de 10)	YDC03PMA-WP10



Cables

Cable link al convertidor, longitud 10 m (32,8 pies)	YCC01-0052M10
Cable link al convertidor, longitud 20 m (65,6 pies)	YCC01-0052M20
Cable link al convertidor, longitud 30 m (98,4 pies)	YCC01-0052M30
Cable de tierra, 2 m (6,5 pies)	YCC01-X046M2
Cable USB, longitud 3 m (9,8 pies)	YCC01-0040M3



Fuente de alimentación

Enchufe de alimentación USB 5,2 VDC 1400 mA	YEPS01-USB
Conjunto de adaptadores AC (US, EU, UK)	YEPS01-PS1
Conjunto de adaptadores (AU, SA, BR, AR)	YEPS01-PS6
Conjunto de adaptadores (IN, KR, CN)	YEPS01-PS7



Pesas de calibración

Pesa de calibración externa 1 kg (clase F2)	YCW614-AC-00
Pesa de calibración externa 1 kg (clase F2) con certificado DAKKS	YCW614-AC-02
Pesa de calibración externa 2 kg (clase F2)	YCW624-AC-00
Pesa de calibración externa 2 kg (clase F2) con certificado DAKKS	YCW624-AC-02
Pesa de calibración externa 5 kg (clase F2)	YCW654-AC-00
Pesa de calibración externa 5 kg (clase F2) con certificado DAKKS	YCW654-AC-02



Datos Técnicos

Datos metrológicos

Capacidad	7500 g
Legibilidad	0,1 g
Rango de tara (sustractivo)	-7500 g
Temperatura de funcionamiento permitida	5 ... 40 °C (41 ... 104°F)
Pesa de calibración externa	1, 2, 5 kg (clase F2 o superior)

Dimensiones | Peso

Plato de pesaje (Ø)	233 mm
Carcasa (an x f x al)	233 x 321 x 341 mm
Peso neto	2,4 kg aprox.

Fuente de alimentación

Fuente de alimentación	vía USB 2.0 o superior o enchufe YEPS01-USB
Voltaje de entrada consumo de energía	5 VDC 2 W
Convertidor Ex-link (Zona ex 1 solo balanza)	Unidad limitante de energía incluida

Autorización Zona Ex 1 | Clase I, Div. 1

IECEX	Ex ib IIB T4 Gb
ATEX	II 2G Ex ib IIB T4 Gb
FM (USA)	IS CL I, DIV 1, GP C, D T4; CL I, Zona 1, AEx ib IIB T4
FM (CAN)	Ex ia CL I, DIV 1, GP C, D T4; Zona 1, Ex ib IIB T4
PCEC (CN)	EX ib IIB T4 Gb

Autorización Zona Ex 2

IECEX	Ex ic nA IIB T4 Gc
ATEX	II 3G Ex ic nA IIB T4 Gc
PCEC (CN)	Ex ic nA IIB T4 GC
DEKRA (JP)	Ex ic nA IIB T4 GC

Protección IP

Clasificación de protección contra el polvo y el agua de acuerdo con EN 60529 IEC 60529	IP40
---	------

Comunicación

Salida de datos	USB Tipo B
Protocolo	Sartorius SBI XBPI
Formato	7-bit ASCII, 1 bit de inicio, 1 o 2 bits de parada
Paridad	Par, impar, sin paridad
Tasas de transmisión	1200 a 57.600 Bit/s
Modo handshake	Software, Hardware o ninguno

Aplicación interna

- Módulo de mezclado integrado para un trabajo
- Recalculación (corrección de vertido en exceso)
- Cálculo por factor (0,25 - 5,0)
- Procesamiento de fórmula autónomo (absoluto, aditivo)
- Rango dual 0,05 g (hasta 999,95 g)
- Prueba de hardware y símbolo de comunicación

Interfaz de usuario

- Visor de alto contraste de 14 segmentos
- Gráfico de barras como asistente de dosificación o indicador de capacidad
- Menú de texto en 12 idiomas

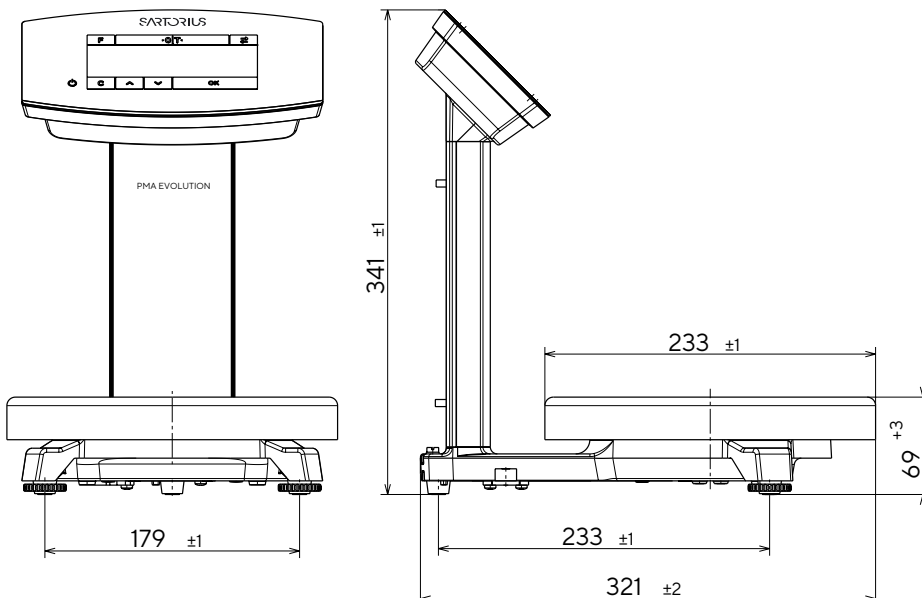

Germany

Sartorius Lab Instruments GmbH & Co. KG
Otto-Brenner-Strasse 20
37079 Goettingen
Phone +49 551 308 0

USA

Sartorius Corporation
565 Johnson Avenue
Bohemia, NY 11716
Phone +1 631 254 4249
Toll-free +1 800 635 2906

 For further contacts, visit
www.sartorius.com